

POS-NR.	BESCHREIBUNG	MENGE
1	Railing	2
2	Steckverbinder	2
3	AirLine-Platte	2
4	DIN 7380 (3G7)	4
5	Abschlussstopfen	2

ESEL | Railingset EM MB-D634



Montage | Systemreling*

[Nicht bei Montage am T3]

Stecken Sie bitte die gewünschte Anzahl an Elementen zusammen und verschließen Sie die Enden mit den passenden Abdeckkappen [F]. Da die Verbinder [E] recht fest sitzen, ist die Verwendung eines Gummihammers und einer Holzunterlage empfehlenswert.

Die Seitenteile [17] der Reling sind alle gleich. Daher ergibt sich, dass das T-Stück [16] auf der linken Fahrzeugseite vorne, und auf der Rechten hinten montiert wird.

Bitte beachten Sie, dass die Reling nicht für das Verzurren und Befestigen von Ladung ausgelegt ist.

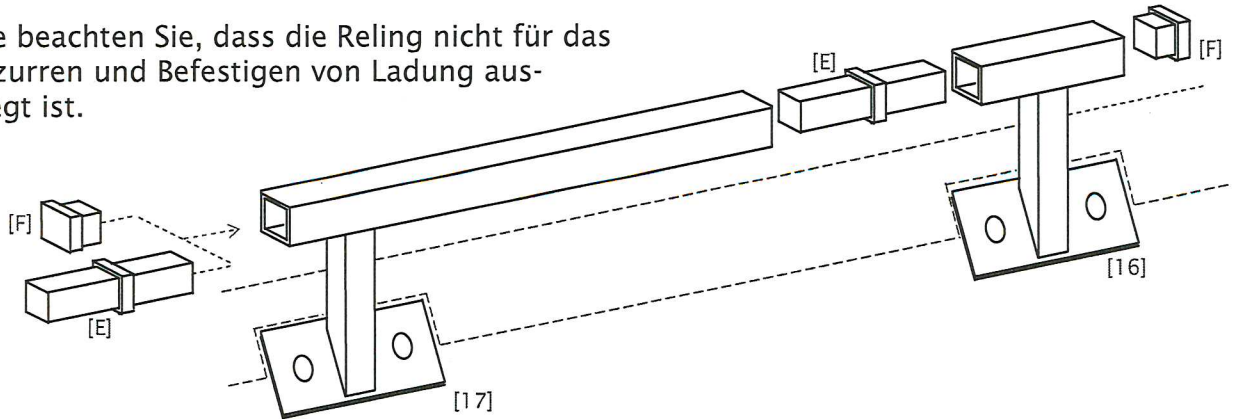

Montage | Systemreling*

Die einzelnen FüÙe der Reling werden an den Seitlichen AirLine-Löchern befestigt. Dazu müssen die Schrauben (M8x25) durch die Grundplatte mit der mitgelieferten Klemmplatte verbunden werden.

Den Fuß dann auf den Dachträger stecken, um eine Lochbreite zur Seite verschieben und die Schrauben von Hand festziehen.

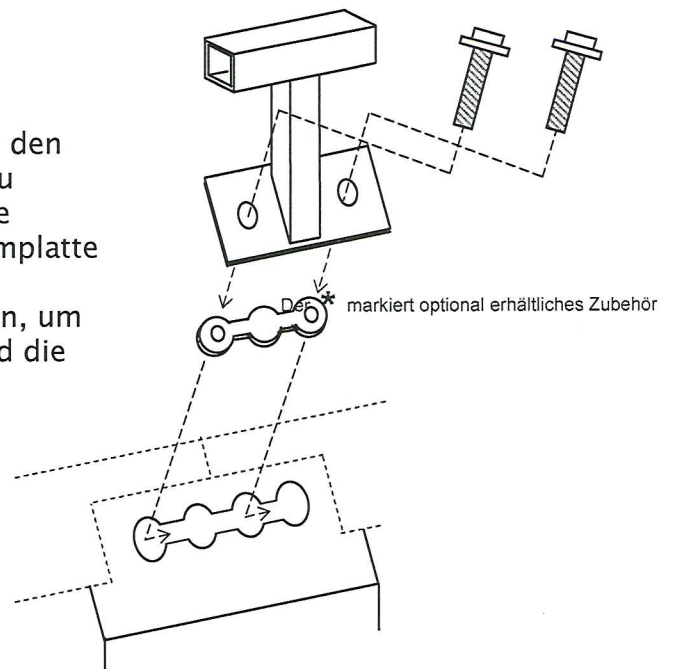

Der * markiert optional erhältliches Zubehör